



# ООО "Ника"

Производство съемных грузозахватных приспособлений

## Захваты для строительства

### 6НК10—Захват—струбцина для сэндвич-панелей

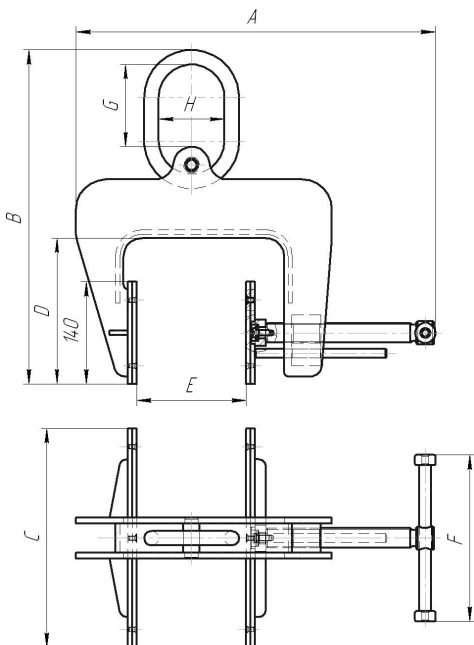

Марка	Г/п, [т]	Вес, [кг]	Интервал захвата, [мм]	Размеры, мм							
				A	B	C	D	E	F	G	H
6НК10/100-0,4	0,4	14,5	50-100	342-392	458	300	200	50-100	228	113	90
6НК10/150-0,4	0,4	15,5	50-150	392-492	458	300	200	50-150	228	113	90
6НК10/200-0,4	0,4	16	100-200	442-542	458	300	200	100-200	228	113	90
6НК10/250-0,4	0,4	17	100-250	492-642	458	300	200	100-250	228	113	90
6НК10/300-0,4	0,4	18,5	200-300	542-642	508	300	250	200-300	228	113	90
6НК10/350-0,4	0,4	19,0	250-350	592-642	508	300	250	250-350	228	113	90

#### 1. Назначение

Захват предназначен для подъема и перемещения сэндвич-панелей.

#### 2. Технические характеристики

Условия эксплуатации:

- наименьшая t° окружающей среды - 40 °С

- наибольшая t° окружающей среды и поднимаемого груза +40 °С

#### 3. Указания по эксплуатации и меры безопасности

При эксплуатации захвата следует руководствоваться "Правилами безопасности опасных производственных объектов, на которых используются подъемные сооружения." и паспортом изделия.

Захват закрепляется на гибкой подвеске (стропе), соответствующей грузоподъемности.

Владельцы захватов обязаны обеспечить содержание их в исправном состоянии и безопасные условия работы путем организации надлежащего осмотра и обслуживания.

Перед началом работы захват подлежит визуальному осмотру.

С помощью захвата можно поднимать сэндвич-панели, масса которых не больше грузоподъемности, указанной в паспорте и промаркированной на захвате.

Захват может работать как один, так и несколько одновременно (при помощи траверсы), в зависимости от длины сэндвич-панели.

Угол между ветвями строп не должен превышать 90°.

Поднимайте груз только тогда, когда сэндвич-панель максимально вошла в захват и надежно, без проскальзывания, зажата прижимами.

При эксплуатации захвата строго соблюдать указанные в паспорте углы строповки.

Захваты должны располагаться таким образом, чтобы торец

сэндвич-панели при подъеме принимал горизонтальное положение без перекосов.

Убедитесь в этом, подняв сэндвич-панель на небольшую высоту (около 20 см), только после этого выполняйте дальнейшую транспортировку.

Нельзя с помощью захвата вытаскивать панели, зажатые другими предметами.

Не работайте с захватами в агрессивной среде, вызывающей коррозию материала захвата.

Хранить захваты следует в специально отведенных местах, где они не подвергаются воздействию агрессивных химических веществ.

#### 4. Нормы браковки

Не допускаются к работе захваты:

Без маркировки; Имеющие износ прижима более 10 %; Имеющие повреждения резьбовых соединений и креплений; Имеющие на поверхности трещины и видимые деформации; С сильной коррозией поверхности захвата; Если подвижная часть захвата не может легко перемещаться.